

## Línea Frío

Vitrina refrigerada vidrio curvo

# FER-1500 INOX

Equipo ideal para mantención y exhibición de productos

# VENTUS<sup>®</sup>

## Características

- Deshielo automático, sistema NO FROST.
- Vidrio templado de 4mm de grosor.
- Sistema de drenado de evaporador.
- Iluminación interior LED.
- Termómetro digital.
- Incluye 4 ruedas, dos de ellas con frenos.
- Bajo consumo energético.
- Compresor EMBRACO.
- 2 repisas de acero inoxidable.
- Peso máximo por repisa: 50kg
- Vidrio anti-empañamiento.
- Termostato digital para regular la temperatura.
- Permite una excelente exhibición de productos.

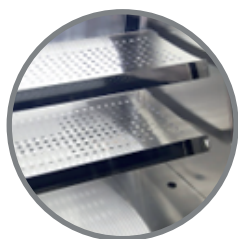

2 repisas carga máx. 50kg c/u

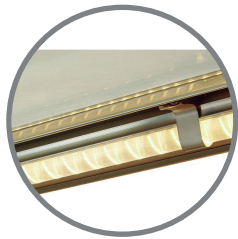

Iluminación interior LED



Apertura posterior, puertas deslizables

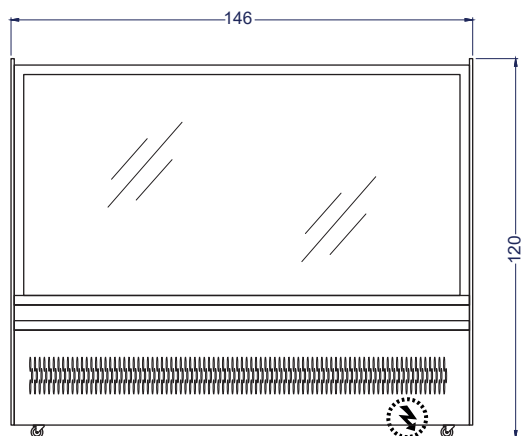

Vista Elevación

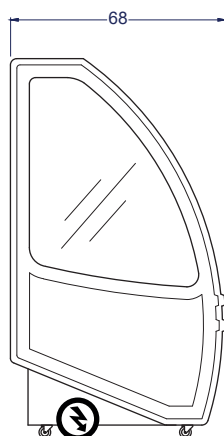

Vista Izquierda



Vista Planta

Unidad: cm

	Capacidad	Neta <b>380 litros</b>		
	Dimensiones	Ancho <b>146 cm</b>	Fondo <b>68 cm</b>	Alto <b>120 cm</b>
	Peso	Peso Neto <b>105 kg</b>	Peso Bruto <b>165 kg</b>	
	Especificaciones eléctricas	Potencia <b>0.48kW</b>	Energía <b>220V/50Hz</b>	Consumo <b>9.07 kW/24h</b>
	Nº de repisas	<b>2 unidades</b>		
	Enfriamiento	<b>Frío forzado</b>		
	Tº de trabajo	<b>2°C a 8°C</b>		