

## Línea Frío

Conservadora horizontal semicurva

# CTV-220Q PRO

Equipo ideal para refrigeración y congelación de productos

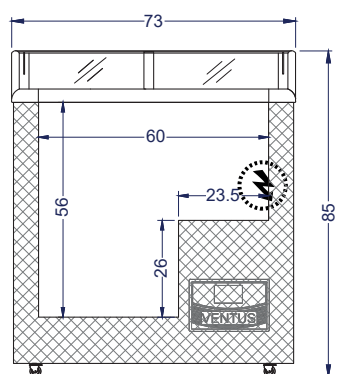

Vista Elevación

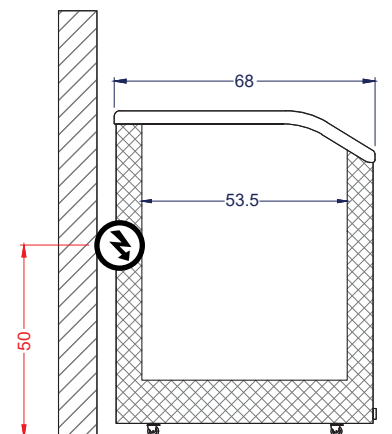

Vista Izquierda

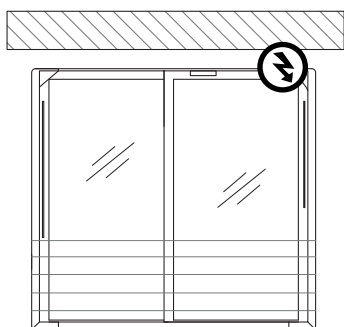

Vista Planta

Unidad: cm

# VENTUS®

## Características

- TRIPLE FUNCIÓN: Refrigerado, congelado suave y congelado ultra.
- Luz LED interior.
- Compresor Cubigel/ NFG80NA
- Controlador Dixell/ XR03CX.
- Exterior color blanco y gris.
- Interior de acero prepintado blanco.
- Termostato digital.
- Dos puertas deslizables, vidrio templado semicurvo.
- Gas refrigerante R290.
- Con manija y cerradura.
- Incluye 2 canastillos.
- Base de ruedas de doble giro.

|  |                             |                           |                                   |                               |
|--|-----------------------------|---------------------------|-----------------------------------|-------------------------------|
|  | Capacidad                   | Neta<br><b>136 litros</b> | Bruta<br><b>220 litros</b>        |                               |
|  | Dimensiones equipo          | Ancho<br><b>73 cm</b>     | Profundidad<br><b>68 cm</b>       | Alto<br><b>85 cm</b>          |
|  | Dimensiones embalaje        | Ancho<br><b>78 cm</b>     | Profundidad<br><b>77 cm</b>       | Alto<br><b>89 cm</b>          |
|  | Peso                        | Neto<br><b>48 kg</b>      | Bruto<br><b>52 kg</b>             |                               |
|  | Especificaciones eléctricas | Potencia<br><b>0.23kW</b> | Energía<br><b>220V/50Hz</b>       | Consumo<br><b>2.8 kWh/24h</b> |
|  | Nº de canastillos           | <b>2 unidades</b>         |                                   |                               |
|  | Refrigerante                | <b>R290/ 70g</b>          | Enfriamiento <b>Frío estático</b> |                               |
|  | Tº de trabajo               | <b>-18°C a +10°C</b>      |                                   |                               |