

Línea Complementarios

Hervidor de agua doble
boquilla, 20 litros

VHA2B-20

Equipo ideal para comercio y cadenas Food Service

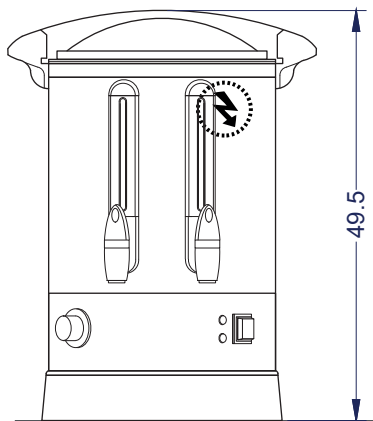

Vista Elevación

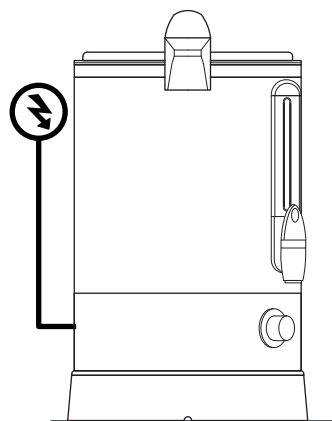

Vista Izquierda

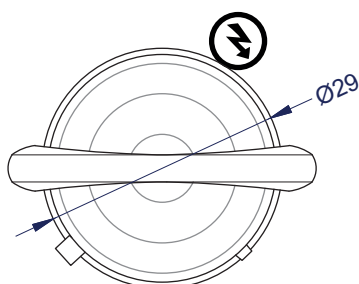

Vista Planta

Unidad: cm

VENTUS[®]

Características

- Hervidor construido en acero inoxidable.
- Doble pared de aislación para mayor seguridad y mantención de temperatura.
- Medidor de capacidad a la vista.
- Sistema automático de funcionamiento con regulación de temperatura.
- High Limit System que protege el funcionamiento del hervidor.
- Tapa con diseño especial que evita condensación y goteos.
- Manillas ergonómicas.
- Doble boquilla para mayor facilidad de servicio.

| | | | |
|-------------------------------------------------------------------------------------|-----------------------------|-----------------------|----------------------|
|  | Capacidad | Neto 19 litros | Bruto 20 litros |
|  | Dimensiones equipo | Ancho/Prof. Ø29 cm | Alto 49.5 cm |
|  | Peso | Neto 3.15 kg | Bruto 4.3 kg |
|  | Especificaciones eléctricas | Potencia 2 kW | Energía 220V/50Hz |
|  | T° de trabajo | 30°C a 100°C | |