

## Línea Panadería

Amasadora industrial, 20 kg de harina

# VAM-50T

Equipo ideal para comercio y cadenas Food Service



Con timer

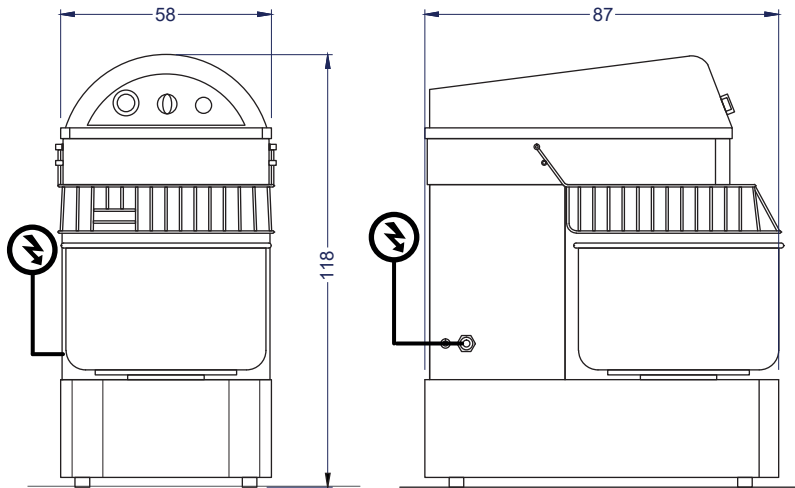

Vista Elevación

Vista Izquierda

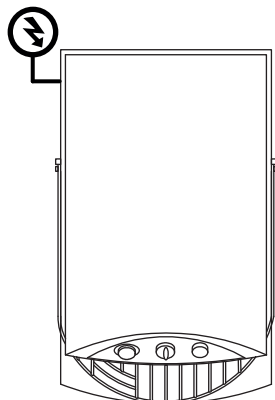

Vista Planta

Unidad: cm

# VENTUS®

## Características

- Construida en acero inoxidable con terminación de esmaltado al horno.
- Bowl de acero inoxidable reforzado.
- Sistema de transmisión a través de poleas.
- Con timer.
- Rejilla de protección en acero inoxidable.
- Fácil de limpiar y armar.
- Ejes montados en rodamientos sellados.
- Rejilla con detención automática en caso de apertura.

	Capacidad harina	<b>20 kg</b>	Volumen bowl	<b>50 litros</b>
--	------------------	--------------	--------------	------------------

	Dimensiones equipo	Ancho <b>58 cm</b>	Prof. <b>87 cm</b>	Alto <b>118 cm</b>	Volumen <b>0.6 m<sup>3</sup></b>
--	--------------------	--------------------	--------------------	--------------------	----------------------------------

	Dimensiones embalaje	Ancho <b>62 cm</b>	Prof. <b>91 cm</b>	Alto <b>123 cm</b>	Volumen <b>0.69 m<sup>3</sup></b>
--	----------------------	--------------------	--------------------	--------------------	-----------------------------------

	Peso	Neto <b>134 kg</b>	Bruto <b>155 kg</b>
--	------	--------------------	---------------------

	Especificaciones eléctricas	Potencia <b>3 kW (4 HP)</b>	Energía <b>220V/50Hz</b>
--	-----------------------------	-----------------------------	--------------------------

	Velocidad	<b>220 rpm</b>
--	-----------	----------------