

## Línea Panadería

Amasadora industrial, 12 kg de harina

# VAM-30T

Equipo ideal para comercio y cadenas Food Service



Con timer

## Características

- Construida en acero inoxidable con terminación de esmaltado al horno.
- Bowl de acero inoxidable reforzado.
- Sistema de transmisión a través de poleas.
- Con timer.
- Rejilla de protección en acero inoxidable.
- Fácil de limpiar y armar.
- Ejes montados en rodamientos sellados.
- Rejilla con detención automática en caso de apertura.

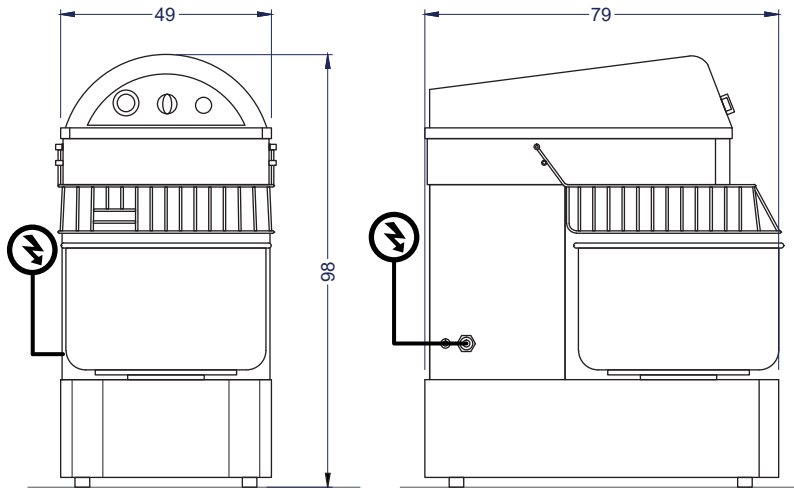

Vista Elevación

Vista Izquierda

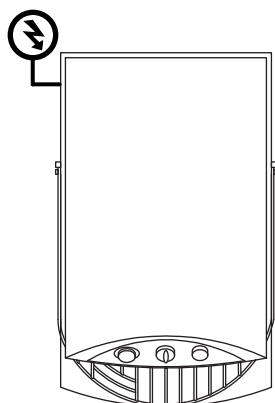

Vista Planta

Unidad: cm

	Capacidad harina	12 kg	Volumen bowl	30 litros	
	Dimensiones equipo	Ancho 49 cm	Prof. 79 cm	Alto 98 cm	Volumen 0.4 m <sup>3</sup>
	Dimensiones embalaje	Ancho 53 cm	Prof. 83 cm	Alto 102 cm	Volumen 0.44 m <sup>3</sup>
	Peso	Neto 95 kg	Bruto 120 kg		
	Especificaciones eléctricas	Potencia 1.5 kW	Energía 220V/50Hz	Consumo 6.8kW/24h	
	Velocidad	207 rpm			