

Línea Panadería

Amasadora industrial, 20 kg de harina

VAM-50T

Equipo ideal para comercio y cadenas Food Service



Con timer

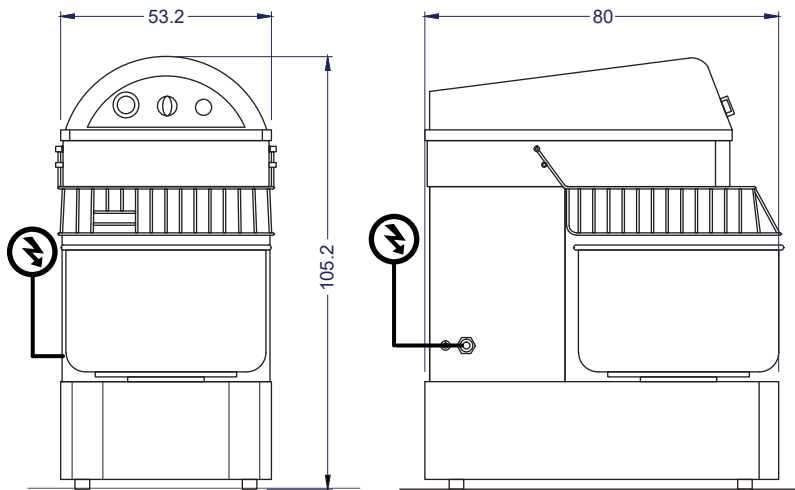

Vista Elevación

Vista Izquierda

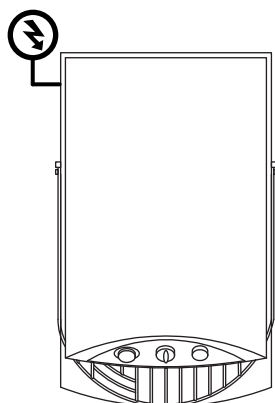

Vista Planta

Unidad: cm

VENTUS[®]

Características

- Construida en acero inoxidable con terminación de esmaltado al horno.
- Bowl de acero inoxidable reforzado.
- Sistema de transmisión a través de poleas.
- Con timer.
- Rejilla de protección en acero inoxidable.
- Fácil de limpiar y armar.
- Ejes montados en rodamientos sellados.
- Rejilla con detención automática en caso de apertura.

	Capacidad harina	20 kg	Volumen bowl	50 litros
	Dimensiones equipo	Ancho 53.2 cm	Profundidad 80 cm	Alto 105.2 cm
	Peso	Neto 120 kg		
	Especificaciones eléctricas	Potencia 3 kW (4 HP)	Energía 220V/50Hz	
	Velocidad	220 rpm		