

Línea Frío

Conservadora horizontal, 2 puertas deslizables, vidrio templado semicurvo

CTV-220QE

Equipo ideal para refrigeración y congelación de productos



Visor de temperatura digital



Canastillo

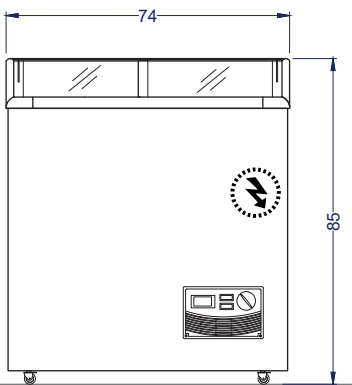

Vista Elevación

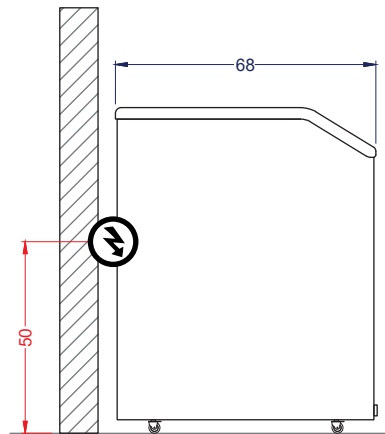

Vista Izquierda

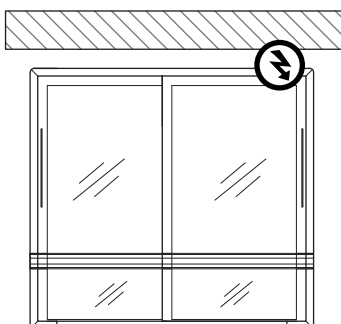

Vista Planta

Unidad: cm

VENTUS[®]

Características

- **TRIPLE FUNCIÓN:** Refrigerado, congelado suave y congelado ultra.
- Iluminación LED.
- Interior de acero prepintado blanco.
- Ideal para exhibición y conservación de productos refrigerados, helados u otros productos congelados.
- Sistema ajustable de temperatura interior por termostato.
- Dos puertas deslizables de vidrio templado semi curvo.
- Sistema de refrigeración por frío estático.
- Gas refrigerante R290.
- Con llave de seguridad.
- Incluye 3 canastillos de alta densidad con dos divisiones removibles.
- Base de ruedas de doble giro intercambiables para un fácil traslado.
- Visor de temperatura digital.

	Capacidad	Neto 220 litros		
	Dimensiones	Ancho 74 cm	Profundidad 68 cm	Alto 85 cm
	Peso	Neto 49 kg	Bruto 54 kg	
	Especificaciones eléctricas	Potencia 0.23kW	Energía 220V/50Hz	Consumo 2.56 kWh/24h
	Nº de canastillos	3 unidades		
	Refrigerante	R290/60 gr	Enfriamiento Frío estático	
	Tº de trabajo	-20°C a +8°C		