

Línea Panadería

Revolvedora de masas de sobremesa

VR-15K

Equipo ideal para comercio y cadenas Food Service



Aspas
en acero inoxidable



Indicador de velocidad

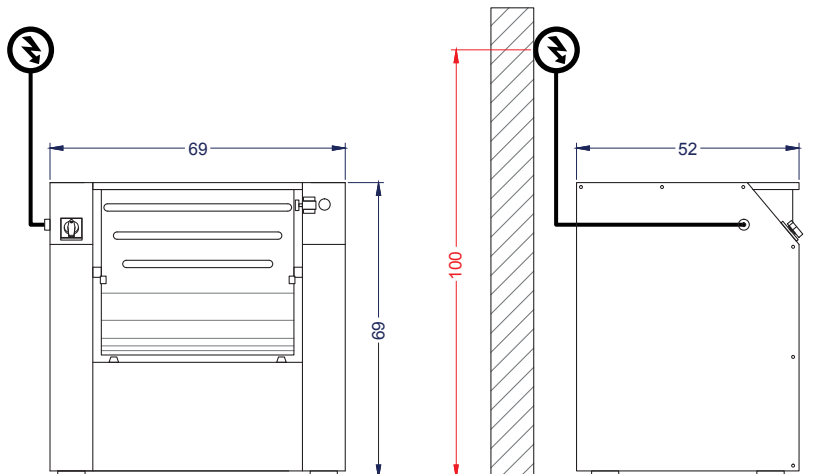

Vista Elevación

Vista Izquierda

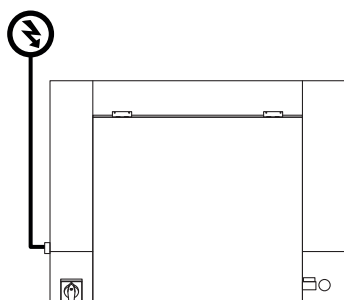

Vista Planta

Unidad: cm

VENTUS®

Características

- Construida completamente en acero inox.
- Cuerpo de estructura sólida de gran diseño.
- Partes en contacto con alimentos fabricadas en acero inoxidable.
- Mecanismo de simple acción.
- Velocidad Inversa para una mezcla suave y homogénea.
- Sistema de cierre de seguridad. Corta el funcionamiento al abrir la puerta superior.
- Abatimiento de contenedor de 3 posiciones, revolver, cargar y descargar, para una fácil manipulación del producto.

	Capacidad de masa	Neto 12 kg	Bruto 15 kg	
	Dimensiones equipo	Ancho 69 cm	Profundidad 52 cm	Alto 69 cm
	Peso	Neto 60 kg	Bruto 72 kg	
	Especificaciones eléctricas	Potencia 1.5 kW	Energía 220V/50Hz	