

Línea Frío

Vitrina refrigerada vidrio curvo

FER-1500PRO

Equipo ideal para mantención y exhibición de productos

VENTUS[®]

Características

- Deshielo automático, sistema **NO FROST**.
- Vidrio templado de 4mm de grosor.
- Sistema de drenado de evaporador.
- **Iluminación interior LED.**
- Termómetro digital.
- Incluye 4 ruedas, dos de ellas con frenos.
- Bajo consumo energético.
- **Compresor EMBRACO.**
- 2 repisas de vidrio interior.
- Peso máximo por repisa, 10 kg.
- Vidrio anti empañamiento.
- Termostato digital, el que permite regular la temperatura.
- Permite una excelente exhibición de los productos.

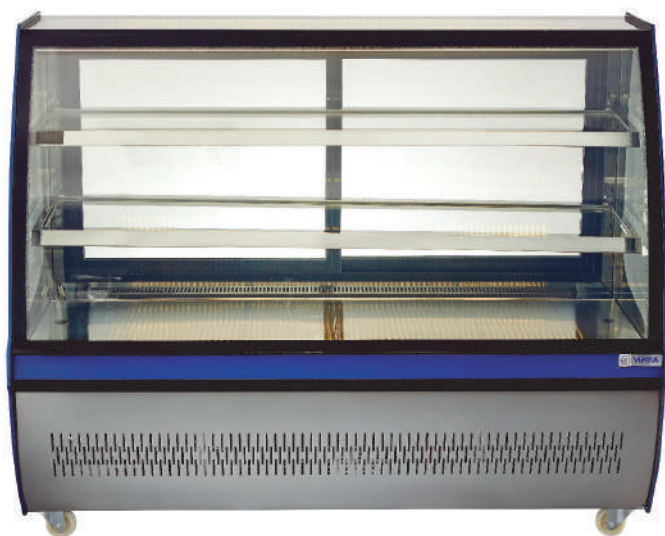

Iluminación interior LED

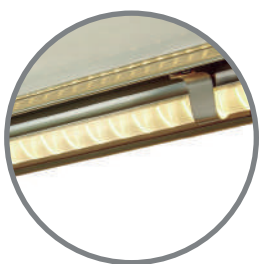

Apertura posterior, puertas deslizables

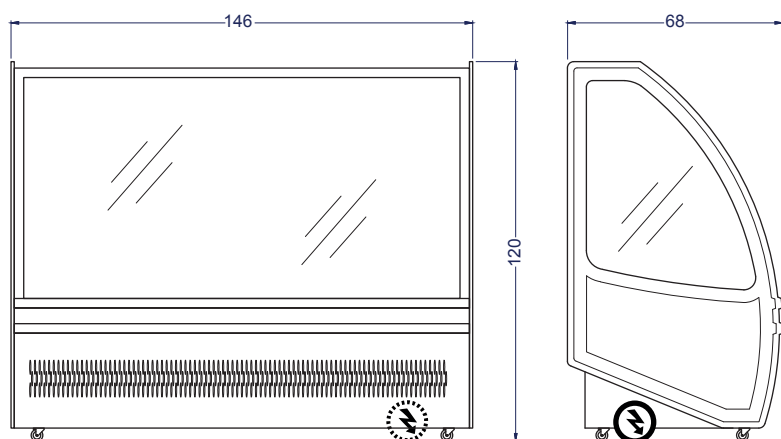

Vista Elevación

Vista Izquierda



Vista Planta

Unidad: cm

 Capacidad	Neta 380 litros		
 Dimensiones	Ancho 146 cm	Fondo 68 cm	Alto 120 cm
 Peso	Peso Neto 105 kg	Peso Bruto 165 kg	
 Especificaciones eléctricas	Potencia 0.48kW	Energía 220V/50Hz	Consumo 9.07 kW/24h
 N° de repisas	2 unidades		
 Enfriamiento	Frío forzado		
 T° de trabajo	2°C a 8°C		