

Línea Frío

Conservadora horizontal, 2 puertas deslizables, vidrio templado recto

CTV-340I

Equipo ideal para refrigeración y congelación de productos

**TRIPLE
FUNCIÓN**



Termostato



Puertas deslizables

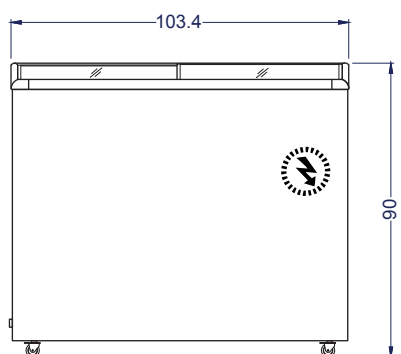

Vista Elevación

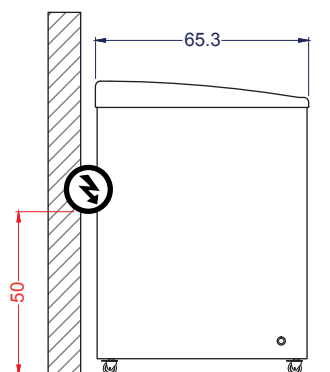

Vista Izquierda

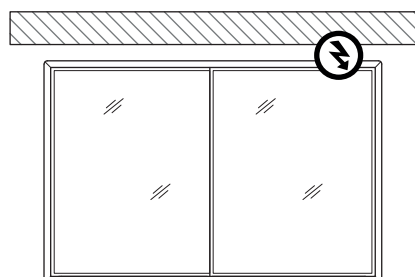

Vista Planta

MEDIDAS INTERNAS

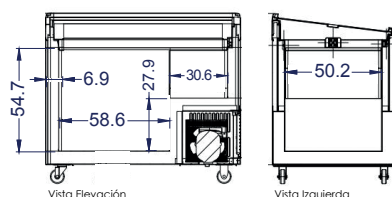

Vista Elevación

Vista Izquierda

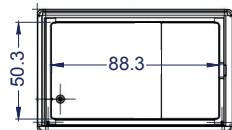

Vista Planta

Unidad: cm

VENTUS[®]

Características

- **TRIPLE FUNCIÓN:** Refrigerado, congelado suave y congelado ultra.
- **Luz LED interior** para mejor exhibición de productos.
- Interior de acero prepintado blanco.
- Ideal para exhibición y conservación de productos refrigerados, helados u otros productos congelados.
- Sistema ajustable de temperatura interior por termostato.
- **Dos puertas deslizables de vidrio templado recto.**
- Sistema de refrigeración por frío estático.
- Con llave de seguridad.
- Incluye 3 canastillos.
- Base de ruedas de doble giro intercambiables para un fácil traslado.

 Capacidad	Bruta 336 litros		
 Dimensiones	Ancho 103.4 cm	Profundidad 65.3 cm	Alto 90 cm
 Peso	Neto 47 kg	Bruto 52 kg	
 Especificaciones eléctricas	Potencia 0.235kW	Energía 220V/50Hz	Consumo 4.1kW/24h
 N° de canastillos	3 unidades		
 Enfriamiento	R290	Enfriamiento Frío estático	
 T° de trabajo	-18°C a +10°C		