

Línea Frío

Conservadora horizontal 1 puerta sólida

CTVD-210

Equipo ideal para refrigeración y congelación de productos

**TRIPLE
FUNCIÓN**



Termostato



Canastillo

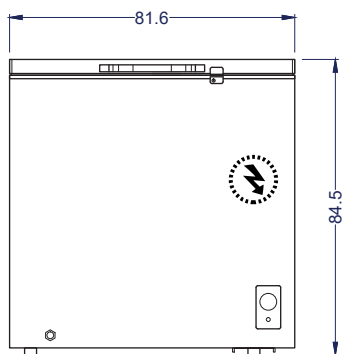

Vista Elevación

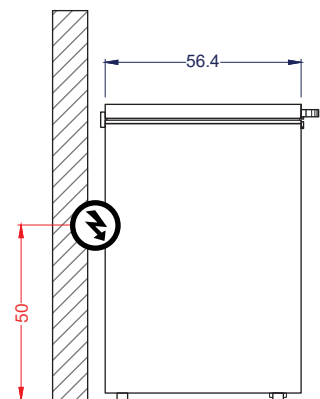

Vista Izquierda

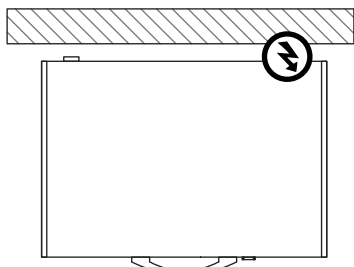

Vista Planta

Unidad: cm

VENTUS[®]

Características

- **TRIPLE FUNCIÓN: Refrigerado, congelado suave y congelado ultra.**
- Interior acero prepintado.
- Sistema de refrigeración con frío estático.
- Sistema ajustable de temperatura interior por termostato.
- Puerta sólida de lámina de acero prepintado con aislación.
- Gabinete exterior de acero prepintado con pintura epóxica y protegido con film.
- Incluye llave para la seguridad de sus productos.
- Base con dos pies y dos ruedas.
- Canastillo incluido.

 Capacidad	Neta 197 litros	Bruta 203 litros	
 Dimensiones	Ancho 81.6 cm	Fondo 56.4 cm	Alto 84.5 cm
 Peso	Peso Neto 28 kg	Peso Bruto 31.5 kg	
 Especificaciones eléctricas	Potencia 0.97kW	Energía 220V/50Hz	Consumo 0.7 kWh/24h
 N° de canastillos	1 unidad		
 Refrigerante	R600a/58 gr	Enfriamiento	Estático
 T° de trabajo	-24°C a +8°C		